

DOGON 3 AIR



Inhoud Contents – Inhalt – Contenu

- NL** 1 Buitentent - 1 Binnentent - 3 Stokken - 1 Inritsbaar grondzeil - 2 Luifelstokken - Stokreparatiehuls - Haringen - Scheerlijnen
EN 1 Outer tent - 1 Inner tent - 3 Poles - 1 Zip-in floor - 2 Awning poles - Pole repair kit - Pegs - Guy lines
DE 1 Außenzelt - 1 Innenzelt - 3 Stangen - 1 Einzippbarem Boden - 2 Tarpstange - Stangenreparaturhülse - Heringe - Spannschnüre
FR 1 Tente extérieure - 1 Tente intérieure - 3 Tiges - 1 Tapis de sol à fermeture éclair - 2 Tiges pour créer un toit en auvent - Manchon de réparation de tige - Sardines - Cordelettes

Optionele accessoires Optional accessories – Optionelle Zubehöre – Accessoires en Option

Porch Dogon 3 Air, Tarp XL Air, Cupboard

Opzetinstructie Pitching the tent – Das Aufstellen des Zeltens – Monter la tente

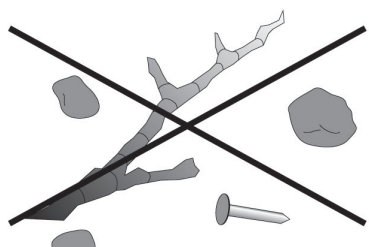
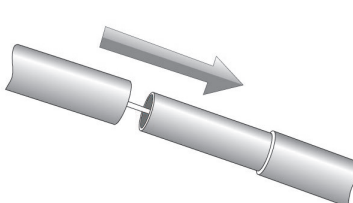
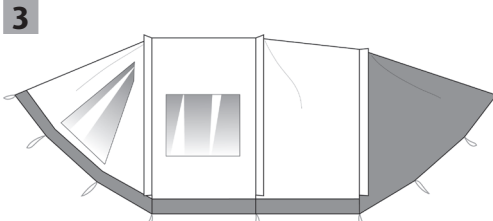
- 1**
- 
- NL** Zoek een zo vlak mogelijke plaats voor je tent waar bij regen de kans op plassen minimaal is. Verwijder stenen, takken of andere scherpe objecten om te voorkomen dat het grondzeil beschadigd wordt.
EN Find a spot as flat as possible where no puddles are likely to form if it rains. Remove any stones, twigs or other sharp objects to prevent the ground sheet from getting damaged.
DE Suchen Sie einen möglichst ebenen Platz, sodass bei Regen das Entstehen von Pfützen am geringsten ist. Steine, Zweige oder andere scharfe Gegenstände entfernen, um Beschädigungen des Zeltbodens zu vermeiden.
FR Cherchez un emplacement aussi plat que possible limitant ainsi le risque de flaques en cas de pluie. Éliminez tout objet tranchant tel que des pierres ou des brindilles, sinon on risque d'endommager le tapis de sol.
- 2**
- 
- NL** Schuif de stokken in elkaar.
Let op: Zorg ervoor dat het smalle deel volledig in het andere deel verdwijnt.
EN Fit the poles together.
Note: make sure that the narrow section of the pole is completely inserted into the other section.
DE Die Stangen ineinanderschieben.
Achtung: Das schmalere Teil muss vollständig in das andere Teil geschoben werden.
FR Insérez les tiges l' une dans l'autre.
Attention : Veillez à ce que la partie étroite disparaisse entièrement dans l'autre partie.
- 3**
- 
- NL** Leg de buitentent op zijn zijkant neer. Zorg ervoor dat de stoksleuven recht op elkaar liggen. **Let op:** zorg ervoor dat de ritsen dicht zitten.
EN Lay the outer tent flat on the ground making sure the pole sleeves are straight. **Note:** make sure that the zippers are closed.
DE Das Außenzelt auf die Seite legen. Darauf achten, dass die Stangenaussparungen gerade aufeinanderliegen. **Achtung:** darauf achten, dass die Reißverschlüsse geschlossen sind.
FR Posez le double toit sur le côté. Veillez à ce que les fentes reposent précisément l'une sur l'autre. **Attention :** Veillez à ce que les fermetures éclair soient fermées.

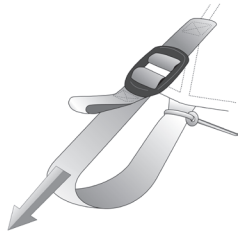
4

- NL** Bij elk ring en pin systeem (het bevestigingspunt voor de tentstokken) zit een stelband. Maak deze zo ver mogelijk los.
- EN** Each ring-and-pin system (the attachment point for the tent poles) has an adjustment strap. Loosen these straps as much as possible.
- DE** An jedem Ring- und Stiftsystem (der Befestigungspunkt für die Zeltstangen) befindet sich ein Verstellband. Dieses so weit wie möglich lockern.
- FR** Chaque système « ring & pin » (le point de fixation des tiges) est doté de bretelles. Détendez-les au maximum. la goupille de l'autre côté. Attention à ce que les bretelles ne soient pas tordues.

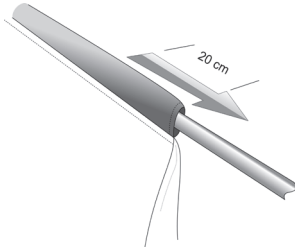
5

- NL** Steek de deels gekleurde stok 20 cm in de achterste stoksleuf en trek vervolgens de stoksleuf over de stok. Doe vervolgens hetzelfde met de overgebleven stokken.
- EN** Slide the partly coloured pole 20cm into the rear pole sleeve and then pull the sleeve over the pole. Then do the same with the remaining poles.
- DE** Die teilweise farbige Stange 20 cm in die letzte Stangenschlitz stecken und dann den Stangenschlitz über die Stange ziehen. Auf dieselbe Weise mit den übrigen Stangen verfahren.
- FR** Insérez la tige partiellement colorée sur 20 cm dans la fente dernière et recouvrez-en la tige. Faites pareil pour les autres tiges.

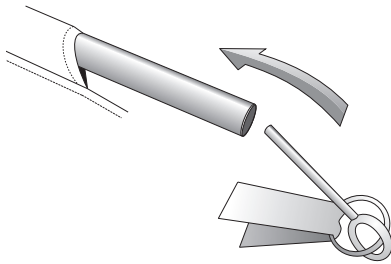
6

- NL** Pak een van de stokken en schuif hem in de pin aan de ene kant van de tent. Buig vervolgens de stok zodat de pin aan de andere zijde in de stok gestoken kan worden. Doe dit vervolgens bij de andere stokken. Let op dat de banden niet gedraaid zitten.
- EN** Insert one of the poles into the pin on one side of the tent and bend the pole so that it can be inserted into the pin on the other side. Then do this with the other poles. Make sure the straps are not twisted.
- DE** Eine der Stangen in den Stift an der einen Zeltseite schieben. Dann die Stange so biegen, dass der Stift an der anderen Seite in die Stange gesteckt werden kann. Auf dieselbe Weise mit den anderen Stangen verfahren. Darauf achten, dass die Bänder nicht verdreht sind.
- FR** Prenez l'une des tiges et insérez-la dans la goupille d'un côté de la tente. Pliez ensuite la tige pour y insérer la goupille de l'autre côté. Faites pareil pour les autres tiges. Attention à ce que les bretelles ne soient pas tordues.

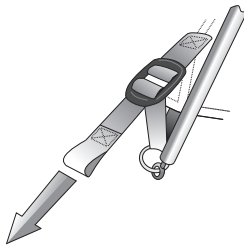
7

- NL** Trek, als alle stokken in de pinnen zitten, de stelbanden aan.
- EN** When all the poles are in the pins, tighten the adjustment straps.
- DE** Wenn alle Stangen in den Stiften stecken, die Verstellbänder anziehen.
- FR** Lorsque toutes les tiges sont logées dans les goupilles, tendez les bretelles.

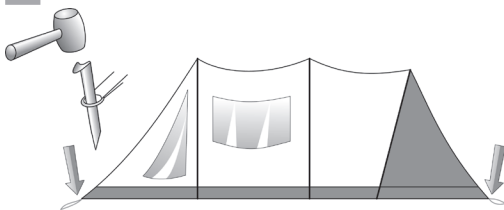
8

- NL** Zet de tent rechtop en zet deze aan de achterkant en voorkant vast met haringen. De tent hoeft nog niet helemaal strak te staan.
- EN** Stand the tent upright and peg it down at the back and the front. The tent does not need to be completely taut just yet.
- DE** Das Zelt gerade aufrichten und an der Rück- und Vorderseite mit Heringen befestigen. Das Zelt braucht noch nicht ganz gespannt zu sein.
- FR** Redressez la tente et fixez-la à l'avant et à l'arrière avec des cordelettes. Inutile de tendre complètement la tente à ce stade.

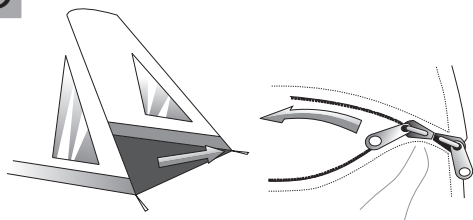
9

- NL** Rits, indien gewenst, het grondzeil in de tent. Op het grondzeil staat aangegeven welke kant onderop hoort.
- EN** The groundsheet can now be zipped onto the tent, if desired. It is indicated on the groundsheet which side must face downwards.
- DE** Falls gewünscht, den Zeltboden mit den Reißverschlüssen an dem Zelt befestigen. Auf dem Zeltboden ist angegeben, welches die Oberseite ist.
- FR** Si vous le souhaitez, fixez le tapis de sol dans la tente avec la fermeture éclair. Une indication sur le tapis de sol précise quel côté doit être en dessous.

10

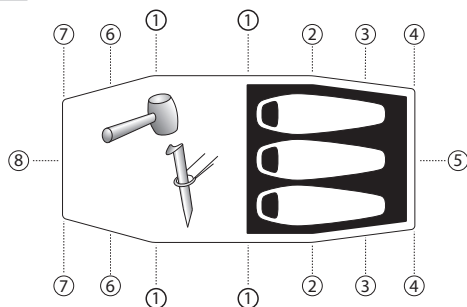

NL Rits de tent nu weer dicht. Span de tent nu strak door hem in het midden (links en rechts van de 2 zijdeuren) vast te zetten met haringen. Span hem vervolgens strak naar achteren en zet hem aan de achterzijde van de tent vast. Doe vervolgens hetzelfde aan de voorkant van de tent.

EN Now zip the tent closed. Pull the tent taut by securing it in the middle (left and right of the 2 side doors) with pegs. Next, pull it taut towards the back and peg the back of the tent down. Do the same at the front of the tent.

DE Jetzt das Zelt mit dem Reißverschluss schließen. Das Zelt jetzt straff spannen, indem man es in der Mitte (links und rechts der 2 Seitentüren) mit Heringen befestigt. Dann straff nach hinten spannen und an der Rückseite des Zeltes befestigen. Auf dieselbe Weise an der Zeltvorderseite verfahren.

FR Refermez la fermeture éclair de la tente. Tendez bien la tente en la fixant au milieu (à gauche et à droite des 2 portes latérales) avec des cordelettes. Tendez-la ensuite en arrière et fixez-la à l'arrière. Faites pareil à l'avant.

11

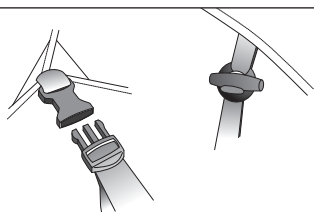

NL Hang de binnentent in de tent, werk van achter naar voren.

EN Hang the inner tent in the outer tent, working from back to front.

DE Das Innenzelt im Zelt aufhängen, von hinten nach vorn vorgehen.

FR Suspendez la tente intérieure dans la tente; procédez d'arrière en avant.

12

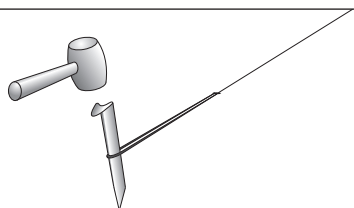

NL Zet de scheerlijnen, zo ver mogelijk van de tent, vast aan de grond.

EN Peg the guy lines into the ground as far away from the tent as possible.

DE Die Spannschnüre so weit wie möglich vom Zelt entfernt im Boden befestigen.

FR Fixez les haubans au sol le plus loin possible de la tente.

Afbreekinstructie Taking the tent down - Das Abbrechen des Zeltes - Demonter la tente

1

NL Verwijder de binnentent en het grondzeil.

EN Remove the inner tent and the groundsheet.

DE Das Innenzelt und den Zeltboden entfernen.

FR Retirez la tente intérieure et le tapis de sol.

2

NL Maak de scheerlijnen los en trek alle haringen uit grond.

EN Loosen the guy lines and pull the pegs out of the ground.

DE Die Spannschnüre lösen und alle Heringe aus dem Boden ziehen

FR Détachez les haubans et retirez toutes les cordelettes du sol.

3

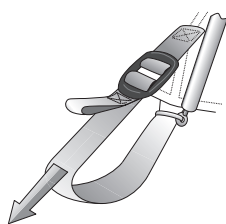

NL Maak de stelband bij elk ring en pin systeem zo ver mogelijk los en haal de pinnen uit de stokken.

EN Loosen the adjustable straps of each ring-and-pin system as much as possible and remove the pins from the poles.

DE Das Verstellband bei jedem Ring- und Stiftsystem so weit wie möglich lockern und die Stifte aus den Stangen nehmen.

FR Détendez autant que possible les bretelles à chaque système « ring & pin » et retirez les goupilles des tiges.

4

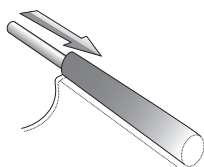

NL Duw de stokken uit de stoksleuven.

EN **Let op:** trek niet, want dan gaat de stok uit elkaar.

EN Push the poles out of the pole sleeves.

DE **Note:** Do not pull them, otherwise the pole sections will come apart.

DE Die Stangen aus den Stangenschlitzen herauschieben.

FR **Achtung:** nicht ziehen, dann geht die Stange auseinander.

FR Poussez pour retirer les tiges des fentes.

Attention : Ne tirez pas pour éviter que la tige ne se désassemble.

5

NL Verwijder zo veel mogelijk zand en vuil van de tent, stokken en haringen.

EN Remove as much sand and dirt as possible from the tent, the poles and the pegs.

DE Entfernen Sie möglichst viel Sand und Schmutz vom Zelt, von den Stangen und den Heringe.

FR Eliminez autant que possible le sable et la saleté de la tente, des tiges et des sardines.

6

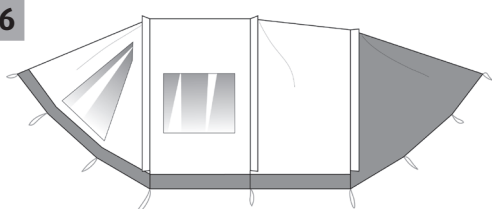

NL Leg de tent op zijn lange zijkant met de uiteinden van de stoksleuven recht op elkaar.

EN Lay the tent on its long side with the ends of the pole sleeves on top of each other.

DE Das Zelt auf die lange Seite legen mit den Enden der Stangenschlitze gerade aufeinander.

FR Posez la tente sur le côté long ; les extrémités des fentes de tige étant précisément l'une sur l'autre.

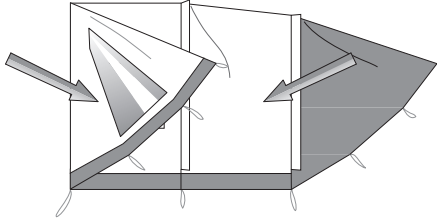
7

- NL** Vouw de voorkant en achterkant van de tent naar binnen zodat er een rechthoek ontstaat.
- EN** Fold the front and back of the tent inwards to form a triangle.
- DE** Die Vorderseite und Rückseite des Zeltens nach innen schlagen, sodass ein Rechteck entsteht.
- FR** Pliez l'avant et l'arrière de la tente vers l'intérieur pour former un rectangle.

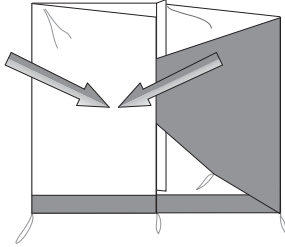
8

- NL** Vouw de korte kanten van de tent verder binnen. De vouwbreedte moet iets smaller dan het foudraal zijn. Vouw net zolang door totdat de tent in de foudraal past.
- EN** Fold the short sides of the tent further inwards. The fold width must be slightly smaller than the bag. Continue folding until the tent fits in the bag.
- DE** Die kurzen Seiten des Zeltens weiter nach innen schlagen. Die Faltbreite muss etwas schmaler als der Beutel sein. So lange falten, bis das Zelt in den Beutel passt.
- FR** Enroulez les côtés courts de la tente. La largeur de pliage doit être légèrement inférieure à celle de la housse. Continuez de plier jusqu'à ce que la tente puisse se loger dans la housse.

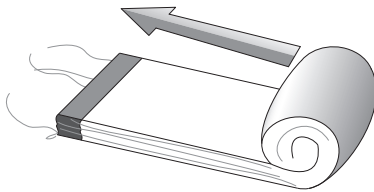
9

- NL** Rol de tent op vanuit de dichte kant van de tent en berg hem droog op in het foudraal.
- EN** Roll up the tent from the closed side and be sure it is dry before stowing it away in the bag.
- DE** Das Zelt von der geschlossenen Zeltseite aus rollen und im Beutel trocken lagern.
- FR** Enroulez la tente en partant du côté fermé et rangez-la sèche dans la housse.
- Let op:** Indien de tent nat is bij het afbreken, haal hem binnen 24 uur uit het foudraal.
- Note:** If the tent is wet when taking it down, remove it from the bag within 24 hours.
- Achtung:** Wenn das Zelt beim Abbauen nass ist, muss es innerhalb 24 Stunden aus dem Beutel herausgenommen werden.
- Attention :** Si la tente est humide au pliage, ressortez-la de la housse dans les 24 heures.

Let op! Attention, please! – Achtung! – Attention!

- NL**
- Gebruik geen deodorant, haarspray, e.d. in de tent. Deze gassen tasten de waterdichtheid aan.
 - Dit is een niet gecoate tent; bij een plotselinge of harde regenbui kan (tijdelijke) doorneveling optreden. Dit is inherent aan het materiaal.
- EN**
- Do not use any deodorants, hair sprays, etc. inside the tent. Their gas corrode the water repellence.
 - This is an uncoated tent; a sudden or hard rainfall could (temporarily) let in a fine mist of water. This is inherent to the material.
- DE**
- Verwenden Sie unter dem Zelt kein Deodorant, Haarspray oder ähnliches. Diese Gase beeinträchtigen die Wasserdichte.
 - Dieses ist ein nicht-beschichtetes Zelt; bei einem plötzlichen oder heftigen Regenschauer kann (vorübergehend) Feuchtigkeit durch das Material hindurchsickern. Das ist dem Material inhärent.
- FR**
- N'utilisez pas de déodorants, laques à cheveux, etc. dans la tente, car ces gaz risquent d'affecter la couche imperméable.
 - Cette tente n'est pas imperméabilisée ; en cas de pluie soudaine ou abondante, l'humidité peut s'y introduire (temporairement). Ce phénomène est inhérent au matériau.

Onderhoud Maintenance – Pflege – Entretien

- NL**
- In het algemeen behoeft de tent geen extra nadendichter, maar om absolute zekerheid te verkrijgen, kunnen de doorgaans kwetsbaardere punten waar de lussen gestikt zijn met nadendichter behandeld worden. Breng de nadendichter altijd aan de binnenzijde van de buitentent aan.
 - Wanneer in gebruik, maak uw tent minimaal eens per twee weken schoon.
 - Om uw tent schoon te maken, veeg rustig met een zachte borstel of lap met lauw water. Gebruik geen schoonmaakmiddelen; deze tasten de waterafstotende laag van de tent aan.
 - Een natte tent moet nooit langer dan 24 uur in de draagtas blijven, dit werkt schimmelvorming in de hand.
 - Voorkom harsvlekken (bomen) op de tent, deze zijn niet te verwijderen. Vogel uitwerpselen moeten direct verwijderd worden met lauw water en een zachte doek.
 - Gebroken of beschadigde tentstokken kunnen tijdelijk gerepareerd worden met de bijgeleverde stokreparatiehuls. Schuif de huls over het gebroken of beschadigde gedeelte en zet hem vast met tape of door de uiteinden met knijpers platter te maken. Voor een permanent vervangingsgedeelte kunt u contact opnemen met de winkel waar u de tent gekocht heeft.
 - Zet uw tent niet onnodig langdurige perioden in de volle zon. De UV-straling zal de eventuele coating en de kleur van het tentdoek aantasten, wat de levensduur van het materiaal zal verkorten.
- EN**
- In general the tent will not need additional seam sealing but to be absolutely sure, the points where the loops are stitched on can be tipped with seam sealer. Always apply seam seal on the inside of the outer fly.
 - When in use, clean your tent at least once every two weeks.
 - To clean your tent, rub softly with a soft brush or cloth and lukewarm water. Do not use any detergents; these will corrode the water repellence.
 - A wet tent should never remain packed for longer than 24 hours otherwise the cloth could start to decay.
 - Prevent getting resin on the tent fabric, as this cannot be cleaned. Bird excrements should be removed as soon as possible with lukewarm water and a soft cloth.
 - Broken or damaged tent poles can be temporarily repaired with the repair sheath supplied. Slide the sheath over the broken section and fix in place either with tape or by flattening the ends of the sheath with a pair of pliers. Contact your local dealer for a permanent replacement for the broken section.
 - Do not pitch your tent for lengthy periods in full sunshine if this can be prevented. The UV rays will damage the coating (if applicable) and colour of the tent cloth, which will shorten the life of the material.

- DE**
- Im Allgemeinen benötigt das Zelt keine zusätzlichen Nahtdichter, aber zur Sicherheit können die gewöhnlich strapazierten Punkte, wo die Schlitze gesteppt sind, mit Nahtdichter behandelt werden. Sie sollten den Nahtdichter immer an der Innenseite des Aussenzeltes anbringen.
 - Reinigen Sie das Zelt bei Gebrauch mindestens alle zwei Wochen.
 - Zur Reinigung des Zeltes können Sie ruhig eine weiche Bürste oder einen Lappen mit lauwarmem Wasser verwenden.
 - Ein nasses Zelt sollte nie länger als 24 Stunden in der Tragetasche bleiben, da sich sonst Schimmel bildet.
 - Vermeiden Sie Harzflecken (von Bäumen) auf dem Zelt, da diese sich nicht mehr entfernen lassen. Vogelkot muss sofort mit lauwarmem Wasser und einem weichen Tuch entfernt werden.
 - Zerbrochene oder beschädigte Zeltstangen können vorübergehend mit einer Stangenreparaturhülse repariert werden. Schieben Sie die Hülse über den zerbrochenen oder beschädigten Teil und befestigen Sie sie mit Kleber oder flachen Sie die Enden mit Klammern ab. Ein Dauerersatzteil erhalten Sie bei Ihrem örtlichen Händler.
 - Sie sollten Ihr Zelt nicht unnötigerweise für längere Zeit der prallen Sonne aussetzen. Die UV-Strahlung greift die Beschichtung und die Farbe der Zeltplane an, was die Lebenserwartung des Materials beeinträchtigen würde.
- FR**
- En général, les joints et coutures de la tente sont suffisamment étanches, mais pour une sécurité absolue, vous pouvez traiter les points les plus sensibles tels que les points de couture des boucles, avec un produit d'imperméabilisation. Appliquez toujours ce produit à l'intérieur du double toit.
 - Lors que vous utilisez la tente, nettoyez-la au moins une fois tous les quinze jours
 - Pour nettoyer votre tente, passez calmement une brosse douce ou un chiffon mouillés à l'eau tiède. N'utilisez aucun produit de nettoyage, ceux-ci endommagent la couche imperméable de la tente.
 - Une tente mouillée ou humide ne doit pas rester plus de 24 heures dans son sac, sinon elle risque de moisir.
 - Evitez les taches de résine (arbres) sur la tente qui ne s'enlèvent pas. Les excréments d'oiseaux doivent être aussitôt nettoyés à l'aide d'un chiffon doux à l'eau tiède.
 - Des tiges endommagées ou cassées peuvent être réparées temporairement avec un manchon de réparation. Glissez le manchon sur la partie cassée ou endommagée puis fixez-le avec du ruban adhésif ou en aplatisant ses extrémités avec des colliers. Contacter votre revendeur local pour un élément de remplacement permanent.
 - N'exposez jamais votre tente en plein soleil pour des périodes plus longues. Les rayons UV risquent d'endommager la couche protectrice éventuelle ainsi que la couleur de la toile de tente, ce qui réduira la durée de vie du matériau.

Tips - Tipps - Conseils

- NL**
- Zet een tunneltent altijd met de voor- of achterkant richting wind.
 - Zet de tent niet te dicht op bomen en struikgewas, houd altijd een veilige afstand. Dingen die uit de bomen vallen kunnen de tent beschadigen.
 - Zet de tent altijd goed vast met scheerlijnen.
 - Ventilatie is enorm belangrijk bij tenten. Alle Nomad tenten hebben voldoende ventilatiemogelijkheden. Lucht de tent regelmatig om het verstikken van het tentdoek en condensatie aan de binnenzijde tegen te gaan.
 - De geleverde haringen zijn geschikt voor een grasondergrond. Indien u uw tent op een andere ondergrond wilt opzetten, adviseren wij u haringen te gebruiken die specifiek voor de betreffende ondergrond gemaakt zijn.
 - Het is belangrijk de tent eerst thuis een keer op te zetten, voordat u werkelijk op pad gaat. U kunt op deze wijze bekend raken met de tent en controleren of hij compleet is. Neem de binnentent uit de buitentent wanneer u de tent voor de 1e keer opzet. De daarop volgende keren kunt u wel de binnentent in de buitentent laten hangen.
 - Indien u als additionele bescherming tegen steentjes e.d. een extra grondzeil wilt gebruiken, neem dan geen zeil met weekmakers, daar deze het grondzeil van de tent aantasten. Het zeil mag ook niet volledig waterdicht zijn, omdat dan eventueel overtollig water tussen de twee zeilen niet weg kan lopen.
 - Gebruik maken van een inritsbaar grondzeil biedt vele voordelen, zoals minder tocht en water en vuil in de tent. Daar het ook de ventilatie beperkt, raden wij u aan alle ventilatiepanelen te openen om condens zoveel mogelijk te voorkomen.
- EN**
- Always pitch a tunnel tent with either the head or tail into the wind.
 - Do not pitch the tent too close to trees and bushes, always keep a safe distance. Anything falling from the trees could damage the tent.
 - Secure the tent well with guys always.
 - Ventilation is extremely important with tents. All Nomad tents have sufficient means of ventilation. Air the tent regularly to prevent the tent cloth from suffocating and condensation forming inside the tent.
 - The pegs supplied are suitable for grass. If you plan to pitch your tent on any other ground, we advise you to use pegs intended specifically for that particular ground.
 - Before you actually start out on your journey it's important to erect the tent at least once at home, to get acquainted with it and to check that it is complete. Please take the inner tent out of the outer tent when you pitch it for the first time. After pitching it for the first time, you may leave the inner tent in the outer tent.
 - If you would like to use an extra ground sheet for additional protection, do not use a sheet that contains any softeners, as these corrode the other groundsheet. It may not be fully waterproof either, as this way any surplus water cannot drain off.
 - Using a zip-in groundsheet offers many advantages like less draft and water / dirt inside the tent. As it also limits the ventilation, we advise you to open all ventilation panels to prevent water or condensation as much as possible.
- DE**
- Stellen Sie ein Tunnelzelt immer mit der Vorder- oder Rückseite in Windrichtung.
 - Das Zelt nicht so nahe bei Bäumen und Sträuchern aufbauen, immer einen Sicherheitsabstand einhalten. Aus den Bäumen fallende Gegenstände können das Zelt beschädigen.
 - Sie sollten das Zelt immer gut mit den Spannschnüren befestigen.
 - Die Belüftung ist bei Zelten sehr wichtig. Alle Nomadzelte haben ausreichende Belüftungsmöglichkeiten. Sie sollten das Zelt regelmäßig lüften, damit die Erstickung des Zeltstoffes und die Kondensbildung an der Innenseite verhindert wird.
 - Die gelieferten Stifte eignen sich für Rasenböden. Falls Sie Ihr Zelt auf einem anderen Boden aufstellen möchten, raten wir Ihnen Stifte oder Heringe zu verwenden, die speziell für den entsprechenden Boden angefertigt wurden.
 - Es ist wichtig, das Zelt ein erstes Mal zu Hause aufzubauen, bevor Sie auf Reisen gehen. Sie können sich auf diese Weise bereits mit dem Zelt vertraut machen und überprüfen, ob es auch wirklich vollständig ist. Nehmen Sie das Innenzelt heraus wenn Sie das Zelt zuerst aufstellen. Die nächste Male können Sie das Innenzelt im Aussenzelt hängenlassen.
 - Falls Sie ein zusätzlichen Zeltboden benutzen möchten im Auenenthaltsraum, verwenden Sie kein wasserdichten Boden; auf diese Weise kann das Wasser zwischen die Boden nicht wegströmen. Sorgen Sie außerdem dafür, daß die zusätzlichen Boden keine Weichmacher enthält, weil diese die Bodenplane angreifen.
 - Eine zusätzliche Bodenplane gibt viele Vorteile, wie weniger Durchzug und Schmutz. Sie limitiert jedoch auch die Ventilation. Es ist ratsam, alle Lüftungsmöglichkeiten zu eröffnen damit Kondenswasser soviel wie möglich zu vorbeugen.

- FR**
- Placez toujours une tente individuelle face ou dos au vent.
 - Ne montez pas la tente trop près d'un arbre ou de buissons et conservez toujours une distance de sécurité. Tout ce qui peut tomber des arbres peut endommager la tente.
 - Fixez solidement la tente toujours.
 - La ventilation est capitale pour les tentes. Toutes les tentes Nomad sont pourvues d'un nombre suffisant de points de ventilation. Aérez régulièrement la tente pour éviter l'étouffement de la toile et pour lutter contre la condensation à l'intérieur.
 - Les sardines fournies sont conçues pour un sol herbeux. Si vous montez votre tente sur un autre type de sol, nous vous conseillons d'utiliser des sardines conçues spécifiquement pour celui-ci.
 - Il vaut mieux s'exercer à monter la tente chez soi avant de partir. Ainsi, vous pouvez vous familiariser avec la tente et contrôler que rien ne manque. Retirez la tente intérieure de la tente extérieure, si vous la montez pour la première fois. Les fois suivantes vous pouvez laisser la tente intérieure sous le double toit.
 - Si vous voulez utiliser un tapis de sol supplémentaire comme protection contre les petites pierres et autres, n'employez alors pas de tapis plastifié qui affecte le tapis de sol de la tente. Le tapis ne doit pas non plus être entièrement imperméable, car en cas de débordement d'eau, elle ne pourra pas s'écouler entre les deux tapis de sol.
 - Utiliser un tapis de sol additionnel à fermeture éclair offre plusieurs avantages et réduit les risques de courant d'air, d'eau et de saletés dans la tente. Comme il limite aussi la ventilation, nous vous conseillons d'ouvrir tous les panneaux de ventilation pour éviter toute condensation.

Brand voorzorgsmaatregelen

Fire precautions – Vorkehrungen im Falle eines Brandes - Mesures de prévention d'incendies

- NL** **Waarschuwing:** houdt alle vuur- en warmtebronnen uit de buurt van het tentdoek, het materiaal zal vlam vatten. Bij het kamperen moeten de volgende voorzorgsmaatregelen in acht genomen worden:
- Gebruik nooit kaarsen, lucifers of open vuur in of dichtbij de tent.
 - Koken binnen de tent is gevaarlijk.
 - Houd rekening met de windrichting bij het maken van kampvuren. Houd een afstand van enkele meters van de tent. Wees er zeker van dat een kampvuur is volledig gedoofd alvorens de omgeving te verlaten of te gaan slapen.
 - Wees uiterst voorzichtig bij het gebruik van gaslantaarns en warmtebronnen in de tent.
 - Gebruik indien mogelijk alleen apparaten op batterijen.
 - Vul nooit lampen, warmtebronnen of fornuizen bij in de tent.
 - Doof alle lantaarns alvorens te gaan slapen.
 - Vermijd roken in de tent
 - Bewaar nooit ontvlambare middelen in de tent.
 - Wij adviseren u te allen tijde een stanleymes/stoffeerdemesje binnen handbereik te hebben. In geval van brand snijdt u hiermee door het tentdoek waardoor u een (nood)uitgang creëert.
- EN** **Warning:** keep all flame and heat sources away from this tent fabric. The fabric will burn if left near any flame source. The following precautions should be followed when camping:
- Never use candles, matches or open flames of any kind in or near a tent.
 - Cooking inside the tent is dangerous.
 - Build campfires downwind and several meters away from the tent. Always be sure to fully extinguish campfires before leaving camp or before retiring for the night.
 - Practice extreme caution when using fuel-powered lanterns and heaters inside the tent.
 - Use battery-operated equipment whenever possible.
 - Never refuel lamps, heaters or stoves inside the tent.
 - Extinguish all lanterns before going to sleep.
 - Avoid smoking in the tent.
 - Never store flammable liquids inside the tent.
 - We advise you to keep a Stanley knife or carpet cutter within reach. In case of fire, you can use this to cut through the canvas, thus creating an (emergency) exit.
- DE** **Warnung:** Sie sollten alle Feuer- und Wärmequellen außer Reichweite des Zeltes halten, sonst fängt das Material Feuer. Beim Zelten sollten folgende Vorsichtsmaßnahmen beachtet werden:
- Verwenden Sie keine Kerzen, Streichhölzer oder offenes Feuer im Zelt oder in nächster Nähe des Zeltes.
 - Kochen im Zelt ist gefährlich.
 - Beachten Sie die Windrichtung beim Entfachen eines Lagerfeuers. Halten Sie einige Meter Abstand vom Zelt. Vergewissern Sie sich, ob das Lagerfeuer erloschen ist, bevor Sie die Gegend verlassen oder bevor Sie schlafengehen.
 - Sie sollten im Zelt äußerst vorsichtig bei der Benutzung von Gaslampen und Wärmequellen sein.
 - Sofern möglich, sollten Sie nur batteriebetriebene Geräte benutzen.
 - Sie sollten Lampen, Wärmequellen oder Kocher nie am Zelt füllen.
 - Löschen Sie alle Laternen, bevor Sie schlafengehen
 - Sie sollten das Rauchen im Zelt unterlassen.
 - Niemals entflammable Mittel im Zelt aufbewahren.
 - Wir empfehlen Ihnen, immer ein Verlegemesser griffbereit zu haben. Bei Brand zerschneiden Sie hiermit das Zelttuch, wodurch Sie einen (Not)ausgang schaffen.
- FR** **Attention:** éloignez les sources de chaleur ou de flammes de la toile de tente, cette dernière peut prendre feu. Tout campeur se doit de respecter les consignes de sécurité suivantes:
- N'utilisez jamais de bougies, d'allumettes ou de source de feu dans la tente ou à proximité.
 - Il est dangereux de cuisiner à l'intérieur de la tente.
 - Tenez compte de la direction du vent pour faire un feu de camp. Maintenez quelques mètres de distance avec la tente. Assurez-vous que le feu est entièrement éteint avant de quitter les lieux ou d'aller dormir.
 - Soyez extrêmement prudent lors de l'utilisation de lampes à gaz et de sources de chaleur dans la tente. Si possible utilisez uniquement des appareils à piles.
 - Ne remplissez jamais des lampes, des sources de chaleur ou des appareils de cuisson dans la tente ou à proximité.
 - Eteignez toutes les lanternes avant d'aller dormir.
 - Evitez de fumer dans la tente.
 - Ne conservez jamais de produits inflammables dans la tente.
 - Nous vous conseillons d'avoir toujours sous la main un petit couteau Stanley ou de tapissier.
 - En cas d'incendie, vous pourrez l'utiliser pour découper une ouverture dans la toile de tente et vous créer ainsi une issue (de secours).

Garantiebepalingen Terms of Guarantee – Garantiebestimmungen - Conditions de garantie

- NL** Dit product kent garantietermijn van drie jaar. De garantie omvat productie- en materiaalfouten en geldt alleen indien het product is gebruikt voor het intentionele doel onder normale omstandigheden. Het omvat niet de te verwachten slijtage of door de gebruiker aangebrachte wijzigingen in het product. Ritsen vallen eveneens buiten de garantie. Wij hebben iedere mogelijke behoedzaamheid in acht genomen bij het maken en transporteren van dit product. Indien u ook voorzichtig met uw product omgaat, zult u meer plezier van uw aanschaf ondervinden. Beschadiging veroorzaakt door andere dan materiaal- of fabricagefouten valt niet onder de garantie, maar kan wel tegen een redelijke vergoeding gerepareerd worden. Indien u gebruikt wenst te maken van deze service, kunt u het product inleveren bij de winkel waar u het product oorspronkelijk heeft aangeschaft. Zorg er wel voor dat het product schoon is, wanneer u het inlevert. Buitensporig vieze producten worden niet geaccepteerd en worden naar de afzender geretourneerd. Producten kunnen alleen voor garantie in aanmerking komen, indien het aankoopbewijs wordt meegestuurd of een kopie hiervan.
- EN** This product is guaranteed for a period of three years. The guarantee covers manufacturing and material faults and will only apply if the product has been used for the intended purpose, under normal conditions. It does not cover normal wear and tear nor any alterations made by the customer. Zips are also excluded from the guarantee. We have taken every possible care while making and transporting this product. If you also take every possible care when using it, you will be able to enjoy your Nomad product for longer. Damage due to anything other than manufacturing or material faults will not be covered by any form of warranty, but can be repaired at a reasonable charge. If you'd like to make use of this service, please return the product to the shop where you originally purchased the product. Make sure to clean the product before returning it. Unacceptably dirty products will not be handled and will be returned to sender. Products will only be considered for guarantee if the receipt or a copy is enclosed.
- DE** Dieses Produkt hat drei Jahre Garantie. Die Garantie umschließt Produktions- und Materialfehler und gilt nur, wenn das Produkt für seine eigentliche Bestimmung, unter normalen Umständen benutzt wurde. Sie beinhaltet nicht den zu erwartenden Verschleiß oder durch den Benutzer angebrachte Veränderungen des Produkts. Reißverschlüsse sind ebenfalls nicht in der Garantie enthalten. Wir haben bei der Herstellung und beim Transport dieses Produktes einen möglichst behutsamen Umgang berücksichtigt. Wenn auch Sie vorsichtig mit Ihrem Produkt umgehen, wird Ihnen Ihre Anschaffung noch mehr Freude bereiten. Schäden, die auf andere Weise als durch Material- oder Herstellungsfehler entstanden sind, fallen nicht unter die Garantie. Sie können jedoch gegen eine entsprechende Entschädigung repariert werden. Falls Sie diesen Service nutzen möchten, können Sie das Produkt beim Händler, bei dem Sie das Produkt ursprünglich erworben haben, abgeben. Bitte sorgen Sie wohl dafür, dass das Produkt bei der Abgabe sauber ist. Übermäßig verschmutzte Produkte werden nicht akzeptiert und werden dem Absender zurückgeschickt. Die Garantie kann für Produkte nur dann in Betracht kommen, wenn die Quittung oder ein Kopie über den Ankauf mitgesendet wird.
- FR** Cet article est en garanti pour une période de trois ans. La garantie couvre les défauts de matériau et de fabrication et n'est valable que lorsque le article est utilisée dans des conditions normales et pour des activités pour lesquelles elle a été conçue. L'usure normale et les modifications apportées par l'utilisateur à le article, ainsi que les fermetures éclair sont exclues de la garantie. Cet article a été fabriqué et transporté avec toute la prudence possible. Si vous l'utilisez avec tout autant de soin, vous aurez davantage de plaisir de votre achat. Les dégâts occasionnés par des causes autres que les défauts de matériau et de production ne sont pas couverts par la garantie, mais peuvent faire l'objet d'une réparation à un prix modique. Si vous souhaitez utiliser ce service, vous pouvez déposer votre article dans le magasin où vous l'avez achetée. Assurez-vous, à cette occasion, que le article est propre. Les articles présentant des saletés excessives ne sont pas acceptés et peuvent être retournés à l'expéditeur. Pour pouvoir bénéficier de la garantie, n'oubliez pas de joindre votre bon ou une photocopie d'achat à le article.