

Achtung: VAUDE -Zelte zeichnen sich durch extrem leichten Aufbau aus. Empfinden Sie einen Aufbausritt als schwergängig, **wenden Sie keine Gewalt an**, sondern machen Sie den Fehler ausfindig!

Aufbau

Bitte gehen Sie Punkt für Punkt vor, die Reihenfolge ist wichtig.

1. Aufstellplatz von spitzen Gegenständen befreien (evtl. Zeltunterlage verwenden).
2. Zelt am Boden auslegen, Hinweis: Innenzelt und Außenzelt werden ab Werk zusammenhängend ausgeliefert.
3. Gestänge auslegen und zusammenstecken. **Achtung:** Achten Sie auf die richtige Position des Gestängeverbinders: "VAUDE" steht oben (A)!
4. Gestängeenden mit den dazugehörigen Stiften verbinden und Gestänge auf Spannung bringen (B).
5. Die Firsthaken auf den Konnektor hängen (C).
6. Firststange in die vorgesehenen Ösen einstecken (D).
7. Gummikordeln über die Gestänge spannen (E). Beginnen Sie mit den seitlichen Kordeln und spannen Sie die zentrale Firstkordel zuletzt.
8. Apsiden und ggf. Sturmleinen abspannen. Hinweis: Die Schlaufen der Sturmleinen werden am besten zusätzlich um das Gestänge gewickelt (F).
9. Sorgen Sie für ausreichend Luftzufuhr. Die Apsiden eignen sich hervorragend für individuelle Einstellung (G).

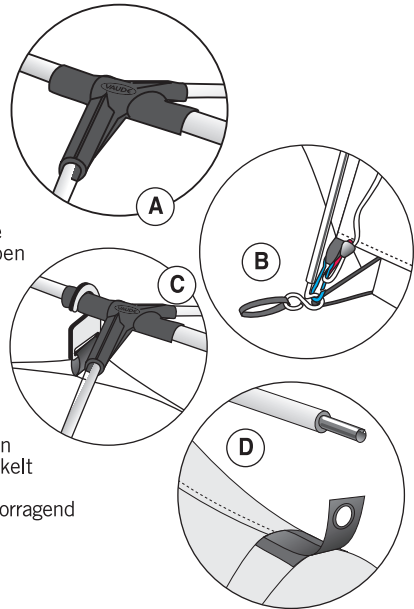

1. Haken Sie erst die Firstkordel, dann die Gummikordeln aus.
2. Firsthaken aushaken und Firststange lösen.
3. Gestänge zusammenlegen und mit dem Zelt handlich zusammenrollen. Das Gestänge nicht hinterher in den gefüllten Packsack hineinwürfen!

Attention: VAUDE tents are very easy to assemble. If one step of the assembly seems to be difficult, do not use force, but try to locate the error.

Assembly Instructions

Please follow these instructions:

1. Clear the ground of any sharp objects (We recommend the use of an optional groundsheet protector).
2. Spread out the tent on the ground. Please note: Inner and outer tent are delivered attached to each other.
3. Spread out and assemble the poles. Ensure correct position of the hubs (A).
4. Connect the ends of the poles to the pins and flex into position (B).
5. Fasten the roof hook onto the connector (C).
6. Insert the ridge pole into the designated eyelet (D).
7. Hook the shock cords over the poles (E). Always start with the side poles.
8. Peg out the porches and if necessary use guy points. Please note: It is best to wrap the webbing of the guy points around the poles (F).
9. Make sure that there is enough ventilation (G).

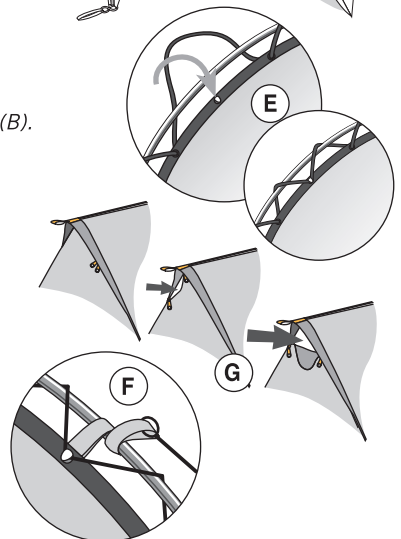
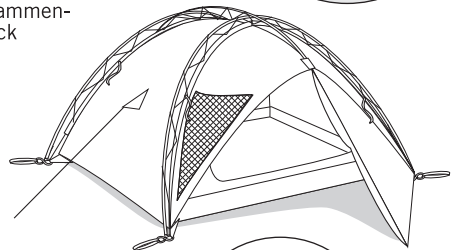

Dismantling

1. First unhook the ridge cord then the shock cords.
2. Unhook ridge hooks and loosen ridge poles.
3. Collect the poles together and roll them together with the tent. Don't force the poles into the filled packsack afterwards!

Nützliche Tipps

- Das Zelt sollte in geeigneter Windrichtung stehen.
- Stellen Sie das Zelt mit dem Eingang in den Windschatten.
- Bei starkem Regen möglichst nicht in eine Mulde stellen (grasiger Boden ist zwar meist unebener, nimmt aber mehr Wasser auf als erdiger, lehmiger Untergrund).
- Bei Gewittergefahr nicht zu freies Gelände wählen.
- Befreien Sie Ihr Zelt rechtzeitig von eventueller Schneelast.
- Der Eingangsreißverschluss sollte möglichst durch geschicktes Abspannen des Zeltes spannungsfrei sein (er lebt so wesentlich länger).
- Benutzen Sie nach Möglichkeit eine Zeltbodenunterlage.

Pflege und Reinigung

VAUDE - Zelte sind aus unverrottbaren Materialien gefertigt. Trotzdem sollten Sie unbedingt das Zelt nach jedem Gebrauch gut trocknen, sonst bekommt es unangenehme Stock- und Schimmelflecken. Hinweis: Wärme begünstigt Schimmelbildung. Flecken und Schmutz entfernen Sie am besten mit einem weichen Lappen und lauwarmem Seifenwasser (z.B. Wasser mit Nikwax Loft Tech Art.-Nr. 35460). Nicht in die Reinigung oder in die Waschmaschine geben! Wischen Sie das Gestänge und die Heringe mit einem Lappen trocken. Schwergängige Reißverschlüsse behandeln Sie mit etwas Wachs.

Reparaturen

Trotz der guten Elastizität des Aluminiumrohrs kann es vorkommen, daß es zum Gestängebruch kommt. Mit unserer Reparaturhülse lässt sich der Bruch schnell beheben: Schieben Sie einfach die Hülse mittig über den Bruch und fixieren Sie sie mit etwas Klebeband. Es ist auch problemlos möglich, ein Segment auszutauschen. Lösen Sie dazu den Knoten der inneren Gummikordel. Hinweis: Mit dem Gebrauch erfährt Ihr Gestänge eine leichte, dauerhafte Biegung. Diese Verformung ist für Aluminium normal und macht es dadurch weniger bruchanfällig. Versuchen Sie nie, diese Biegung zurückzuführen!

Falls Sie einen Riss im Zelt haben, behelfen Sie sich mit etwas Reparaturband. Geflickte Stellen dichten Sie anschließend zusätzlich mit etwas Nahtdichter ab.

Sicherheitshinweise

Bitte beachten Sie die folgenden Hinweise zum sicheren Gebrauch Ihres Zeltes:

- Stellen Sie Kochgeräte, Heizgeräte, Lampen und andere Wärmequellen weder in der Nähe der Wände, des Daches, der Vorhänge oder der Tür des Zeltes noch unter den Fenstern des Caravans oder Motorcaravans auf.
- Beachten Sie die Sicherheitshinweise Ihrer Geräte und lassen Sie Kinder nicht in der Nähe von eingeschalteten Geräten spielen.
- Lassen Sie Durchgänge frei.
- Erkundigen Sie sich nach Vorschriften und Vorkehrungen gegen Brandgefahr auf dem Gelände.
- Zelten Sie nicht an gefährlichen Stellen (Schlucht, Gewässer, Feuerstelle, Wald).
- Vermeiden Sie Autoabgase und andere gesundheitsgefährdende Stoffe im Zelt, z. B. bei Verwendung des "Drive Van".
- Das Zeltgestänge dient nur zum Aufbau des Zeltes, bitte unterlassen Sie jeglichen Fehlgebrauch.

- Verankern Sie die Heringe mit einem Hammer oder festen Gegenstand im Boden. Heringe sind teilweise scharfkantig, bitte tragen Sie Schuhe. Achten Sie auf die Stolpergefahr durch die Abspannlinien und weisen Sie besonders Kinder darauf hin.
- Sorgen Sie unbedingt für ausreichend Luftzufuhr beim Betreiben von kraftstoff- oder gasbetriebenen Geräten, da diese den Sauerstoff in der Luft verbrauchen.
- Stellen Sie Ihr Zelt nicht zu nahe am Lagerfeuer auf. Der Funkenflug kann dem Zelt schaden. Hinweis: VAUDE-Zelte gehen im Falle eines Feuers nicht komplett in Flammen auf. Das Zeltmaterial schmilzt dort, wo die Flamme unmittelbar an die Zeltwand lodert. Das Zelt wird zwar stark beschädigt, brennt aber nicht völlig nieder.

Valuable hints

- The tent should be pitched taking into account wind strength and direction with the entrance facing in the most sheltered position.
- Pitch the tent on level ground.
- Avoid wide open areas in the likelihood of thunderstorms
- Avoid snow build up by regularly clearing snow off the surface of the tent.
- Avoid putting excessive tension on the entrance zipper.
- We recommend the use of a VAUDE groundsheet protector.

Care instructions

Dry the tent thoroughly after use to avoid mould and mildew. Stains and dirt can be removed with a damp sponge. Do not dry clean or machine wash the tent. Dry poles with a cloth after use. Treat zips with glycerine to ensure smooth running.

Repair advice

Despite excellent flexibility properties a pole breakage may occur. An emergency field repair can be carried out using the "pole doctor" repair tube. Slide shell over broken segment and affix with tape. Please contact your VAUDE retailer to arrange to replace the broken pole section as soon as possible. Fabric cuts can be mended using repair tape.

Safety instructions

For your safety and that of others always use these common sense safety tips:

- Make sure you have sufficient ventilation when using petrol or gas powered equipment as they use up oxygen in the air. • Always follow the manufacturer's guidelines.
- Never pitch the tent too close to an open fire as flying sparks can cause damage. PLEASE NOTE: VAUDE tents have a degree of fire retardance and will melt rather than flare if touched by an open flame.
- Never use cookers, heaters or lamps in the close vicinity of cars, caravans or motor homes.
- Do not allow children to play with any potentially hazardous appliance or equipment.
- Avoid camping in potentially hazardous locations.
- Please avoid noxious substances (eg exhaust fumes) in your tent- for example when using the "Drive Van".
- The tent poles are only intended for putting up the tent and no other purpose.
- Ensure tent pegs are handled carefully and are anchored securely in the ground with a hammer.